

				Bearb: Hel	Datum: 19.10.2024	Rev: 0
				zu Gerät	Zeichnungs-Nr.	Blatt 1/6
				GPSDO		
				Dr. Mario Hellmich	Benennung	
				Salzgitter	Hauptplatine	
Rev	Änderung	Datum	Name	Schaltplan-Seite: Root		

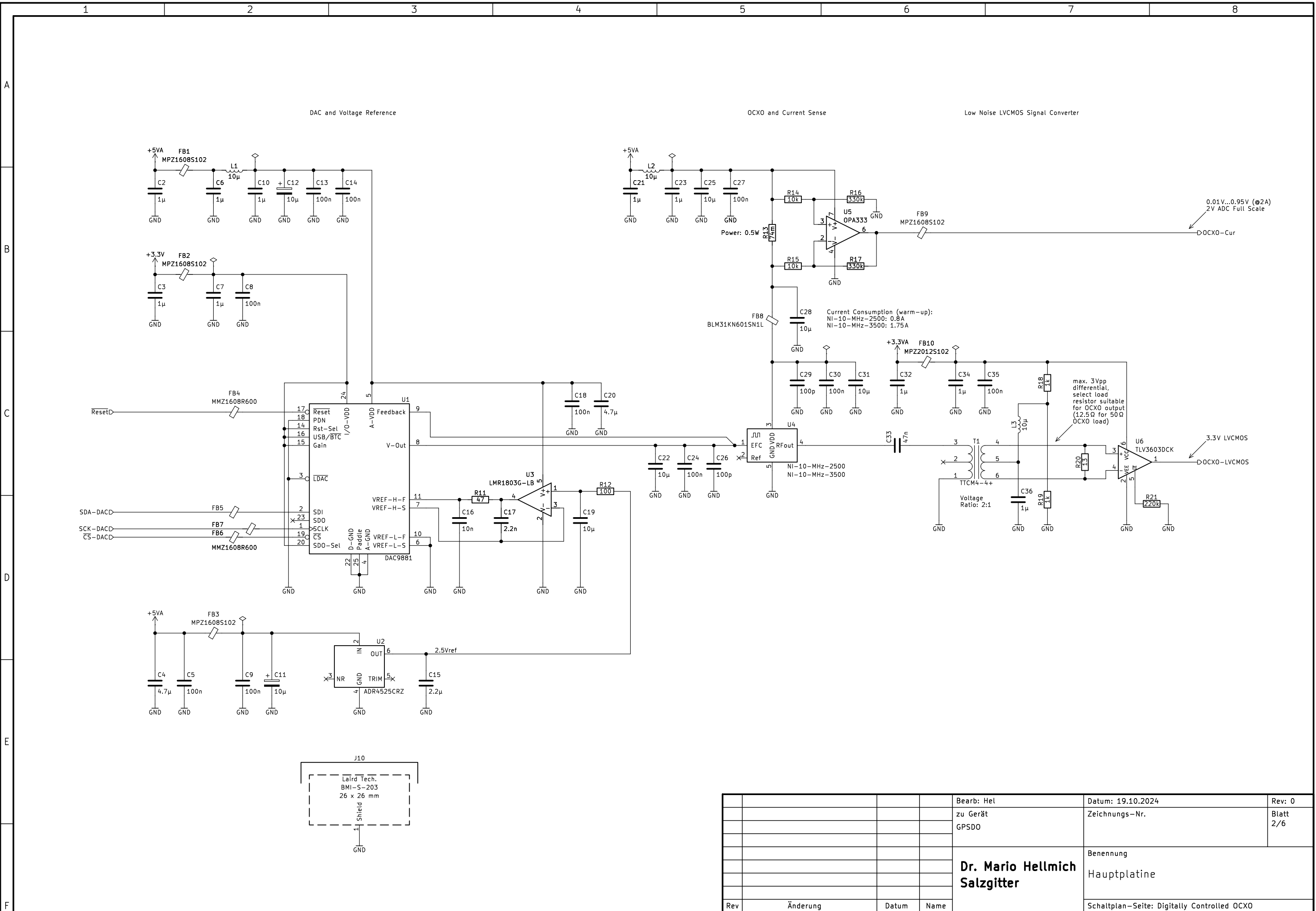

				Bearb: Hel	Datum: 19.10.2024	Rev: 0
				zu Gerät	Zeichnungs-Nr.	Blatt
				GPSDO		2/6
				Dr. Mario Hellmich	Benennung	
				Salzgitter	Hauptplatine	
Rev	Änderung	Datum	Name	Schaltplan-Seite: Digitally Controlled OCXO		

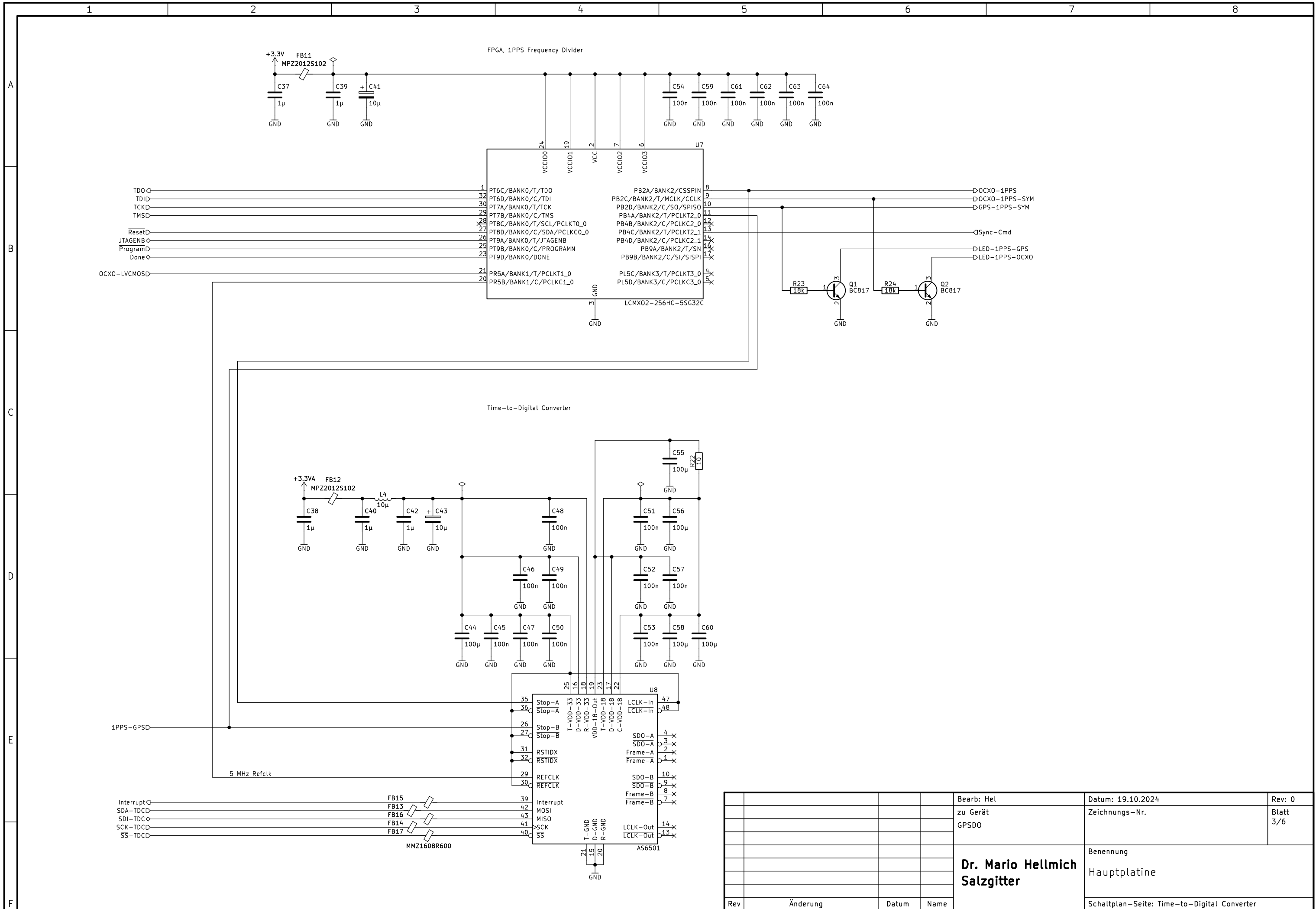

			Bearb: Hel	Datum: 19.10.2024	Rev: 0
			zu Gerät	Zeichnungs-Nr.	Blatt 3/6
			GPSDO		
			Dr. Mario Hellmich	Benennung	
			Salzgitter	Hauptplatine	
Rev	Änderung	Datum	Name	Schaltplan-Seite: Time-to-Digital Converter	

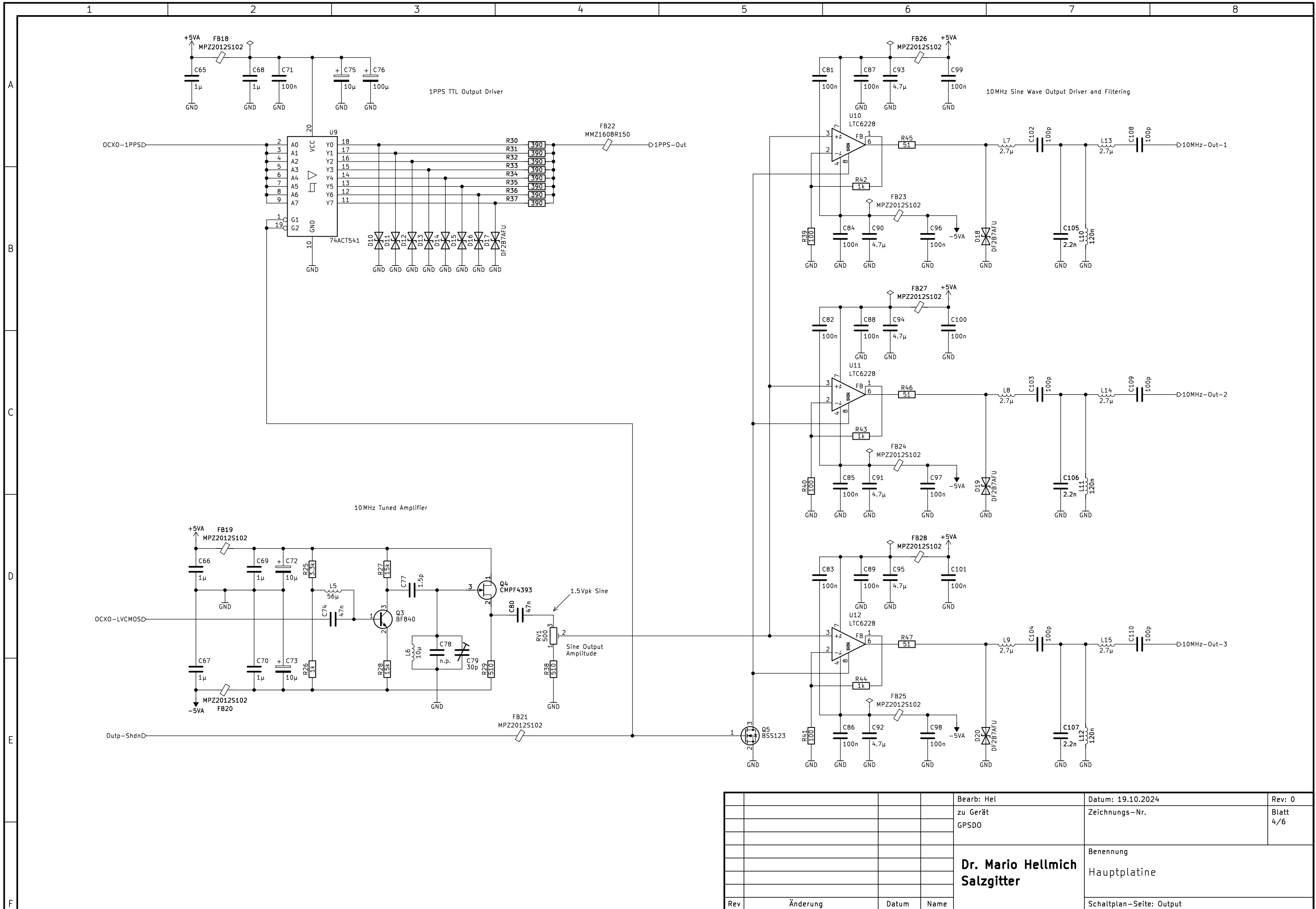

				Bearb: Hel	Datum: 19.10.2024	Rev: 0
				zu Gerät	Zeichnungs-Nr.	Blatt
				GPSDO		4/6
				Dr. Mario Hellmich	Benennung	
				Salzgitter	Hauptplatine	
Rev	Änderung	Datum	Name		Schaltplan-Seite: Output	

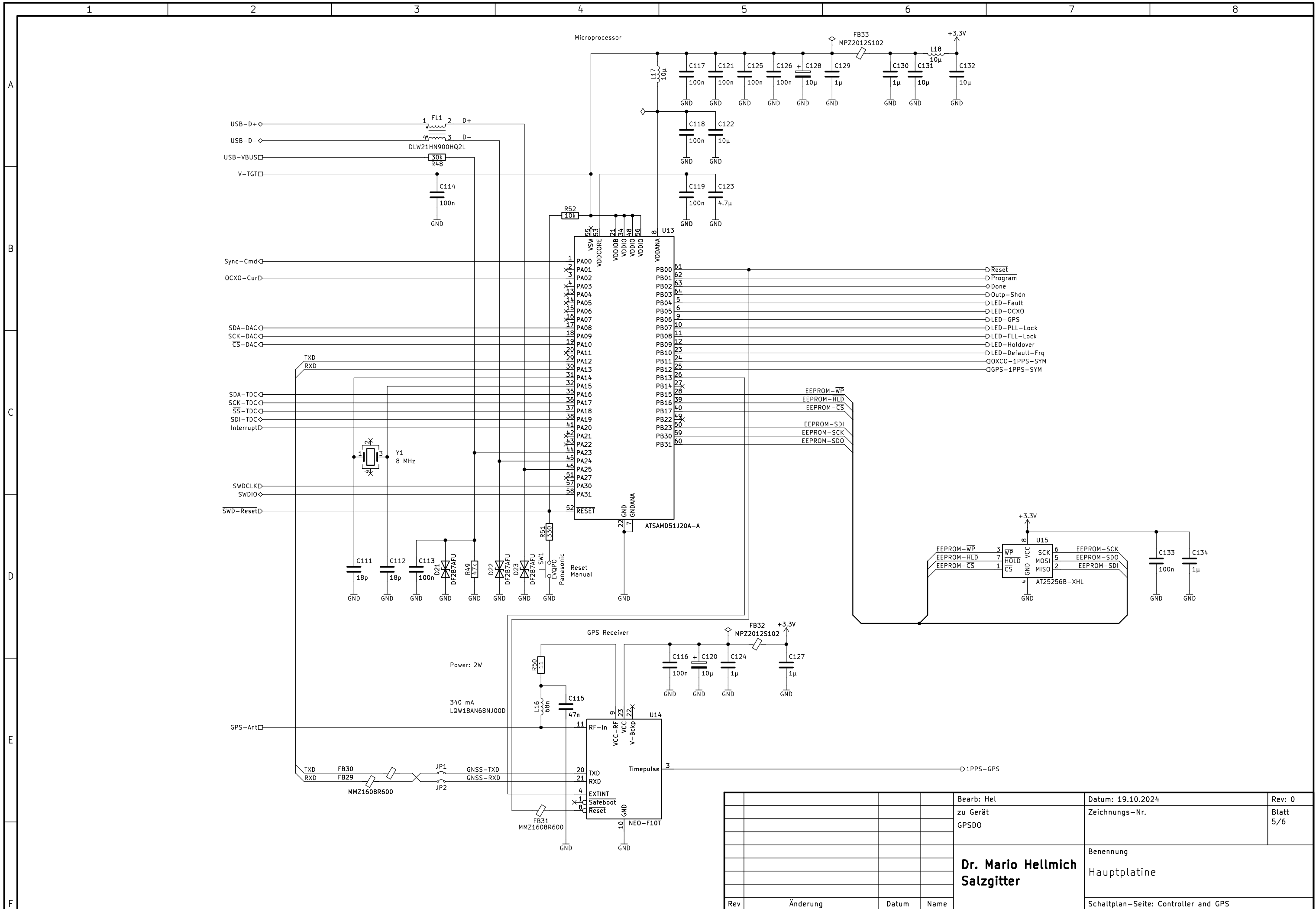

	Bearb: Hel	Datum: 19.10.2024	Rev: 0
	zu Gerät	Zeichnungs-Nr.	Blatt 5/6
	GPSDO		
	Dr. Mario Hellmich	Benennung	
	Salzgitter	Hauptplatine	
Rev	Änderung	Datum	Name
			Schaltplan-Seite: Controller and GPS

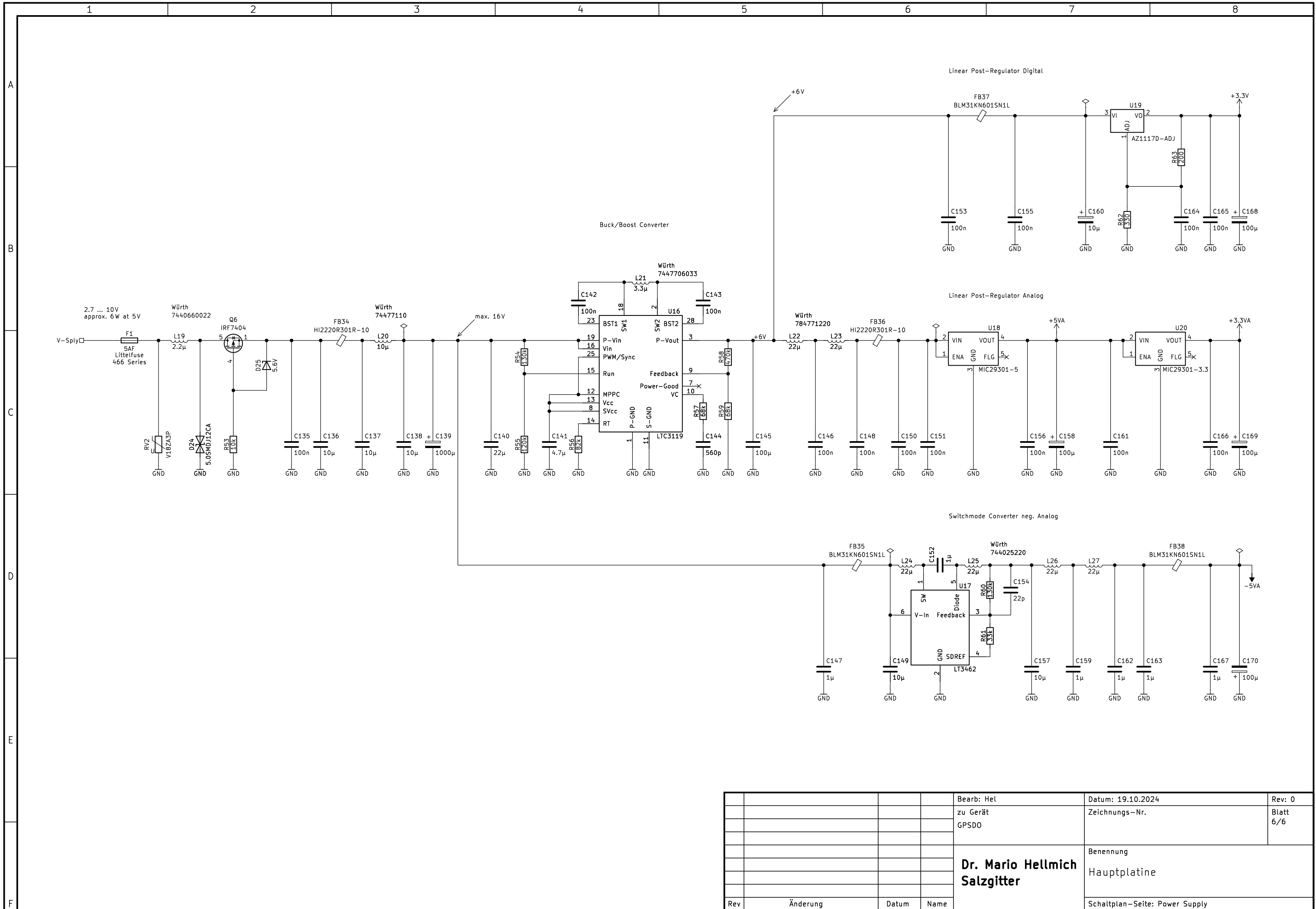

				Bearb: Hel	Datum: 19.10.2024	Rev: 0
				zu Gerät	Zeichnungs-Nr.	Blatt
				GPSDO		6/6
				Dr. Mario Hellmich Salzgitter	Benennung	
					Hauptplatine	
Rev	Änderung	Datum	Name	Schaltplan-Seite: Power Supply		