

				Bearb: Hel	Datum: 27.02.2021	Rev: 0
				zu Gerät	Zeichnungs-Nr.	Blatt
				Signalgenerator Mk II		1/7
				Dr. Mario Hellmich Salzgitter	Benennung	
					Hauptplatine	
Rev	Änderung	Datum	Name	Schaltplan-Seite: /		

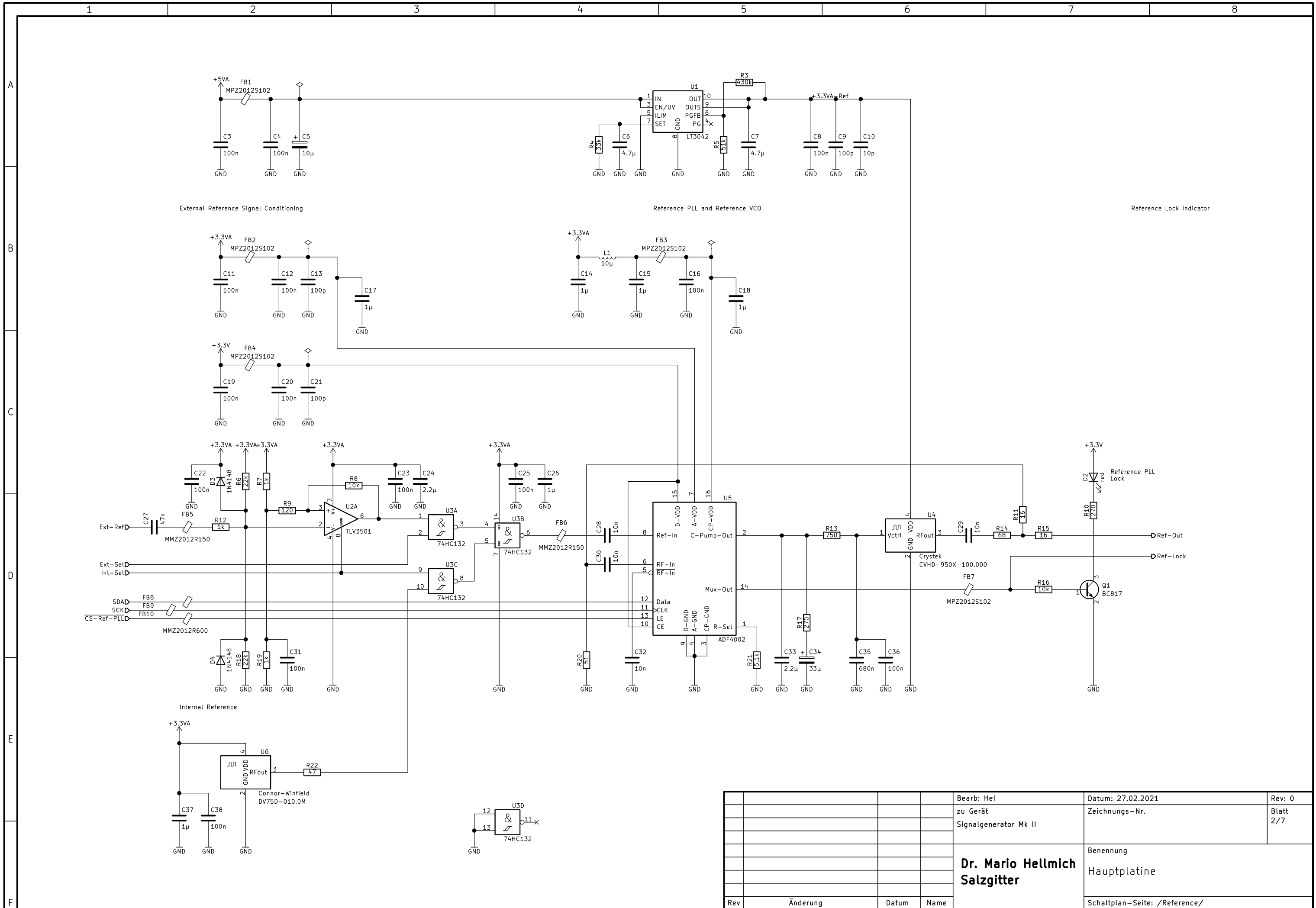

				Bearb: Hel	Datum: 27.02.2021	Rev: 0
				zu Gerät	Zeichnungs-Nr.	Blatt
				Signalgenerator Mk II		2/7
				Dr. Mario Hellmich Salzgitter	Benennung	
					Hauptplatine	
Rev	Änderung	Datum	Name	Schaltplan-Seite: /Reference/		

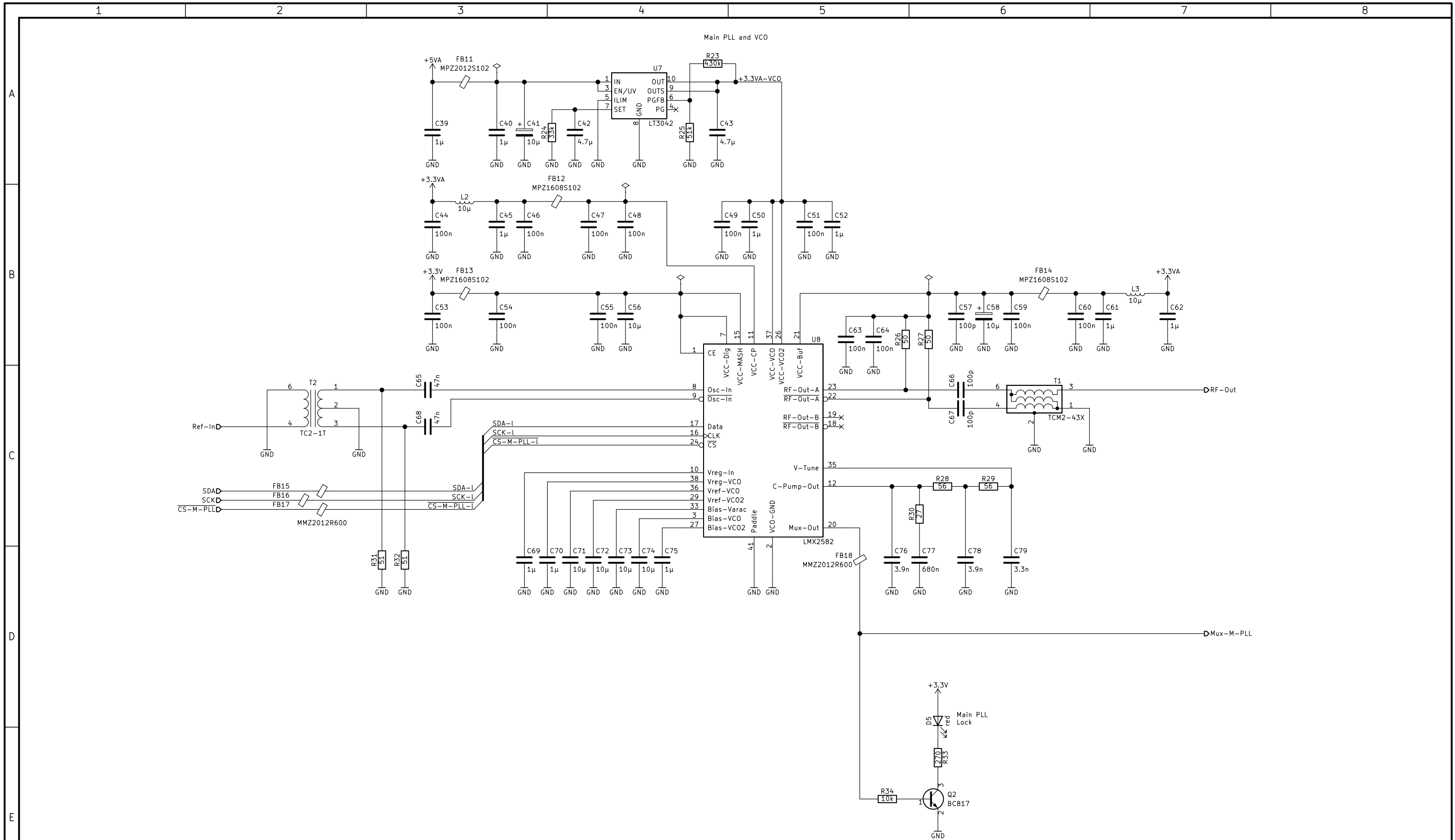

				Bearb: Hel	Datum: 27.02.2021	Rev: 0
				zu Gerät	Zeichnungs-Nr.	Blatt
				Signalgenerator Mk II		3/7
				Dr. Mario Hellmich	Benennung	
				Salzgitter	Hauptplatine	
Rev	Änderung	Datum	Name	Schaltplan-Seite: /Synthesizer/		

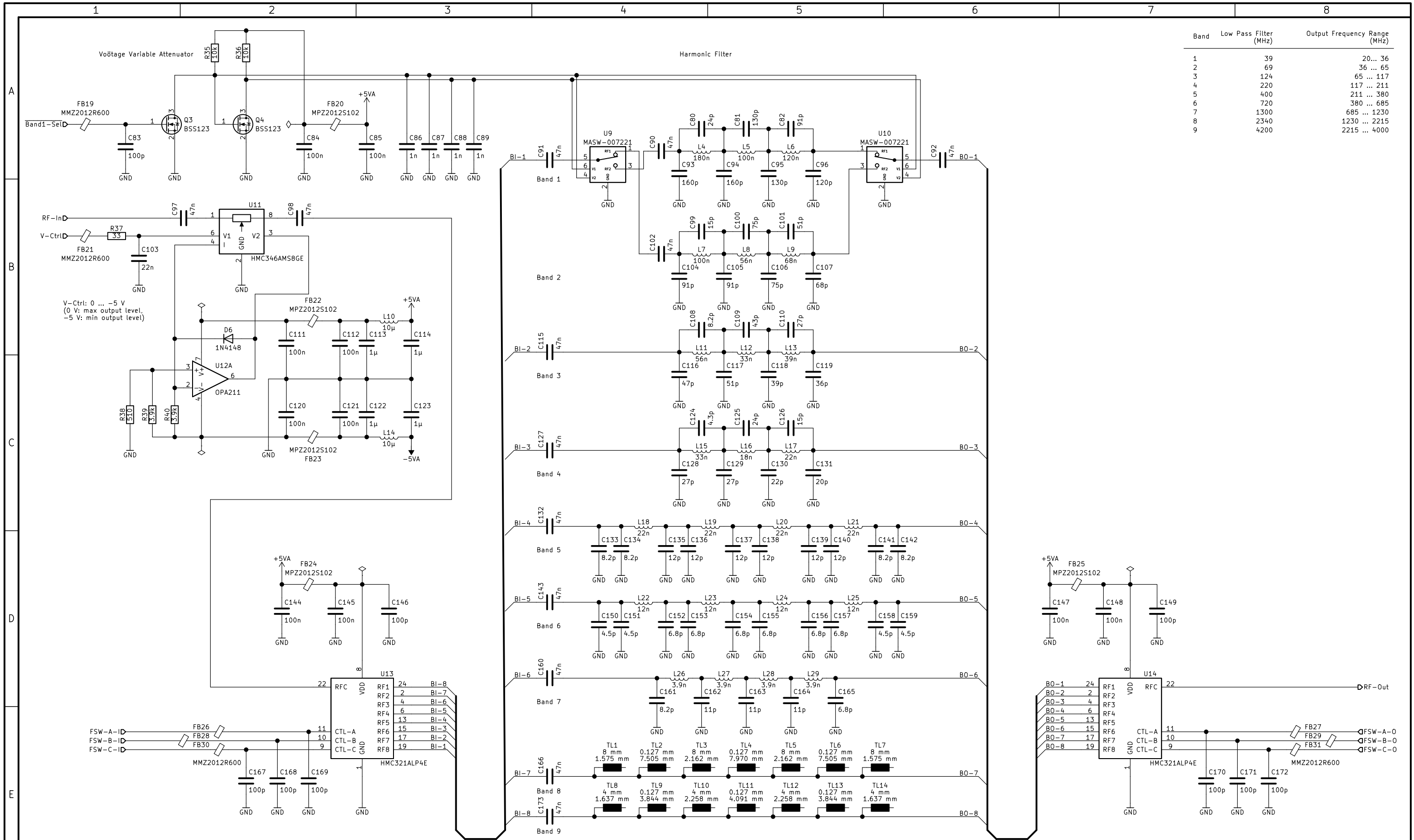

Bearb: Hel	Datum: 27.02.2021	Rev: 0
zu Gerät	Zeichnungs-Nr.	Blatt 4/7
Signalgenerator Mk II		
Dr. Mario Hellmich	Benennung	
Salzgitter	Hauptplatine	
Rev	Änderung	Schaltplan-Seite: /Harmonic Filter/

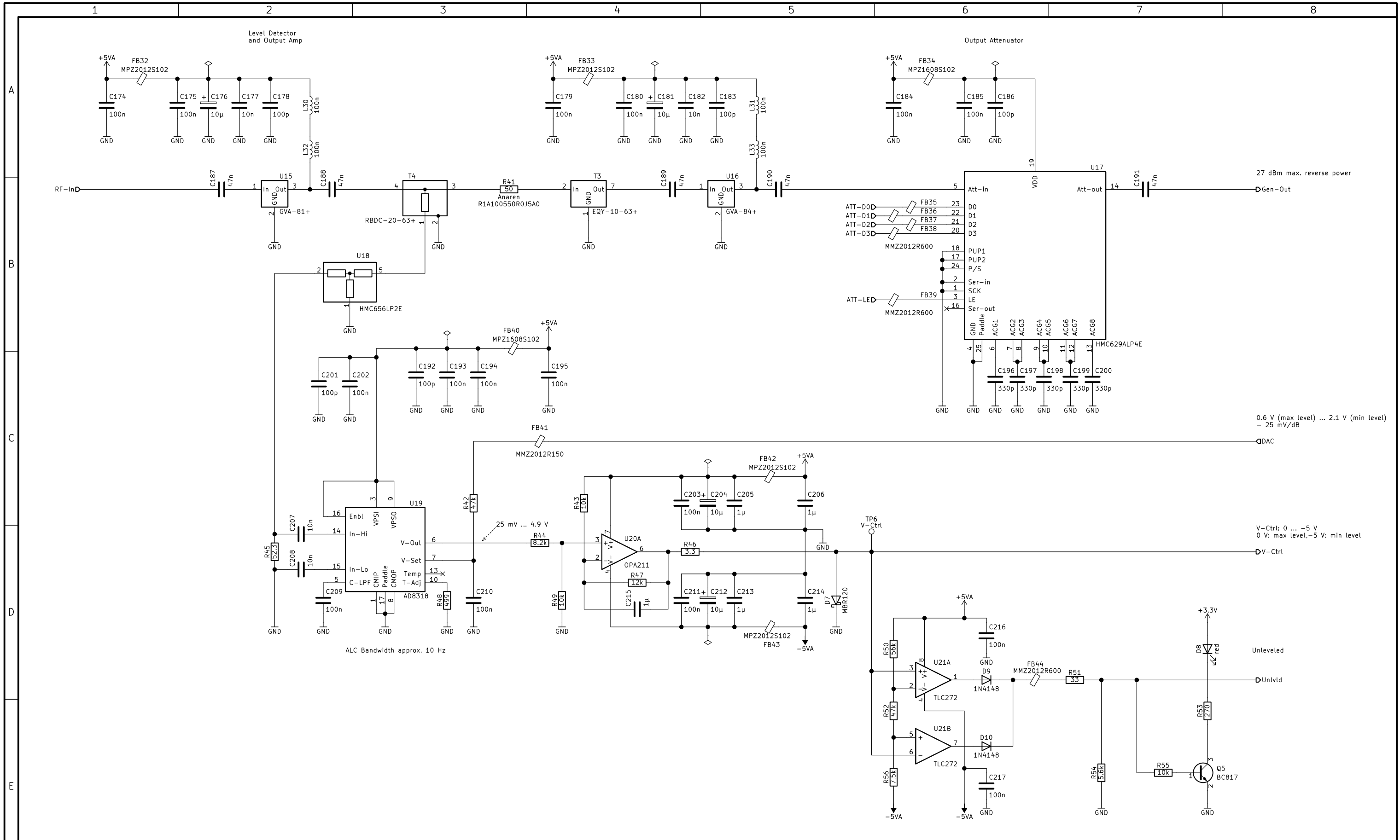

				Bearb: Hel	Datum: 27.02.2021	Rev: 0
				zu Gerät	Zeichnungs-Nr.	Blatt
				Signalgenerator Mk II		5/7
				Dr. Mario Hellmich	Benennung	
				Salzgitter	Hauptplatine	
Rev	Änderung	Datum	Name	Schaltplan-Seite: /Output Amp and Leveling/		

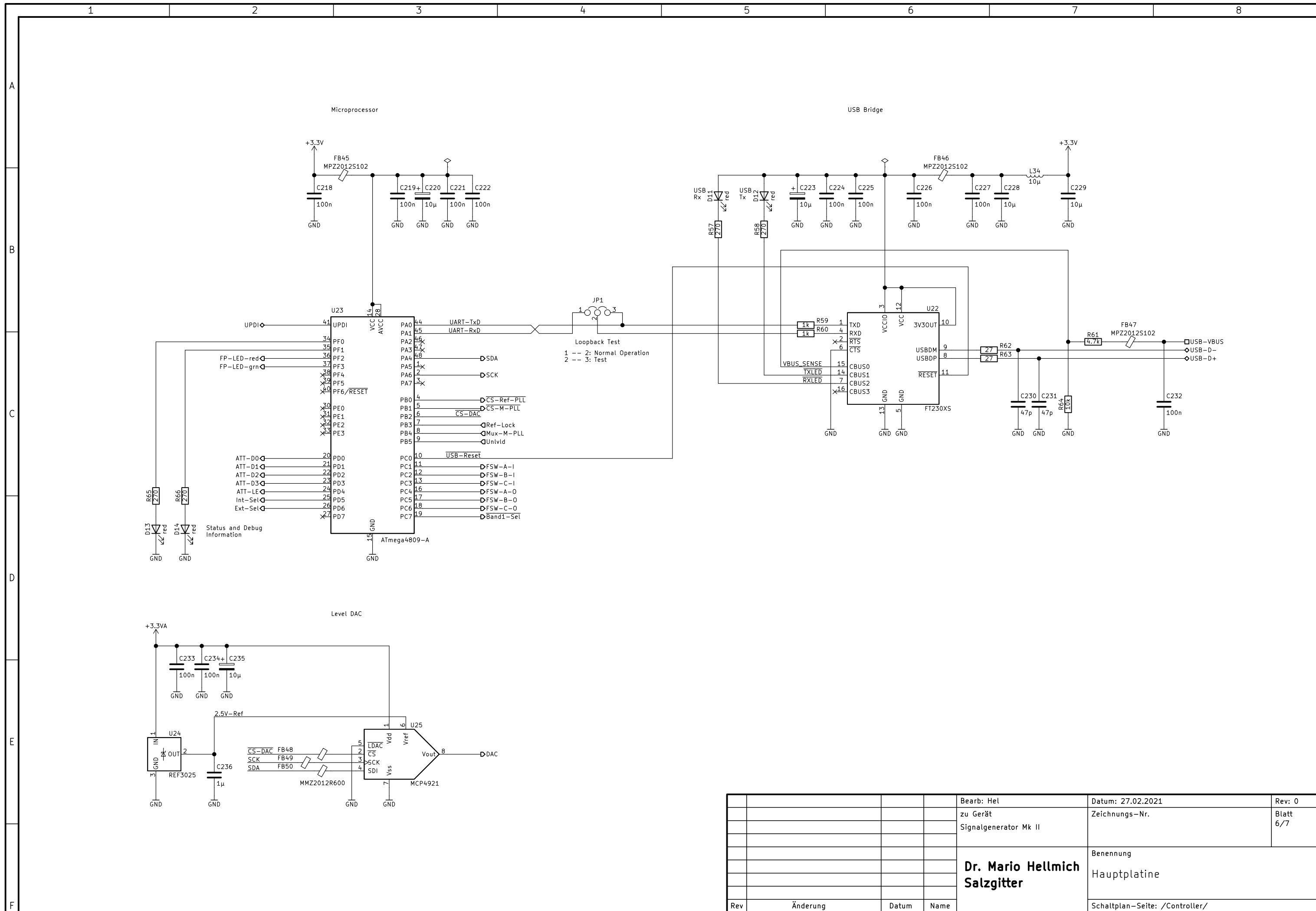

				Bearb: Hel	Datum: 27.02.2021	Rev: 0
				zu Gerät	Zeichnungs-Nr.	Blatt
				Signalgenerator Mk II		6/7
				Dr. Mario Hellmich Salzgitter	Benennung	
					Hauptplatine	
Rev	Änderung	Datum	Name	Schaltplan-Seite: /Controller/		

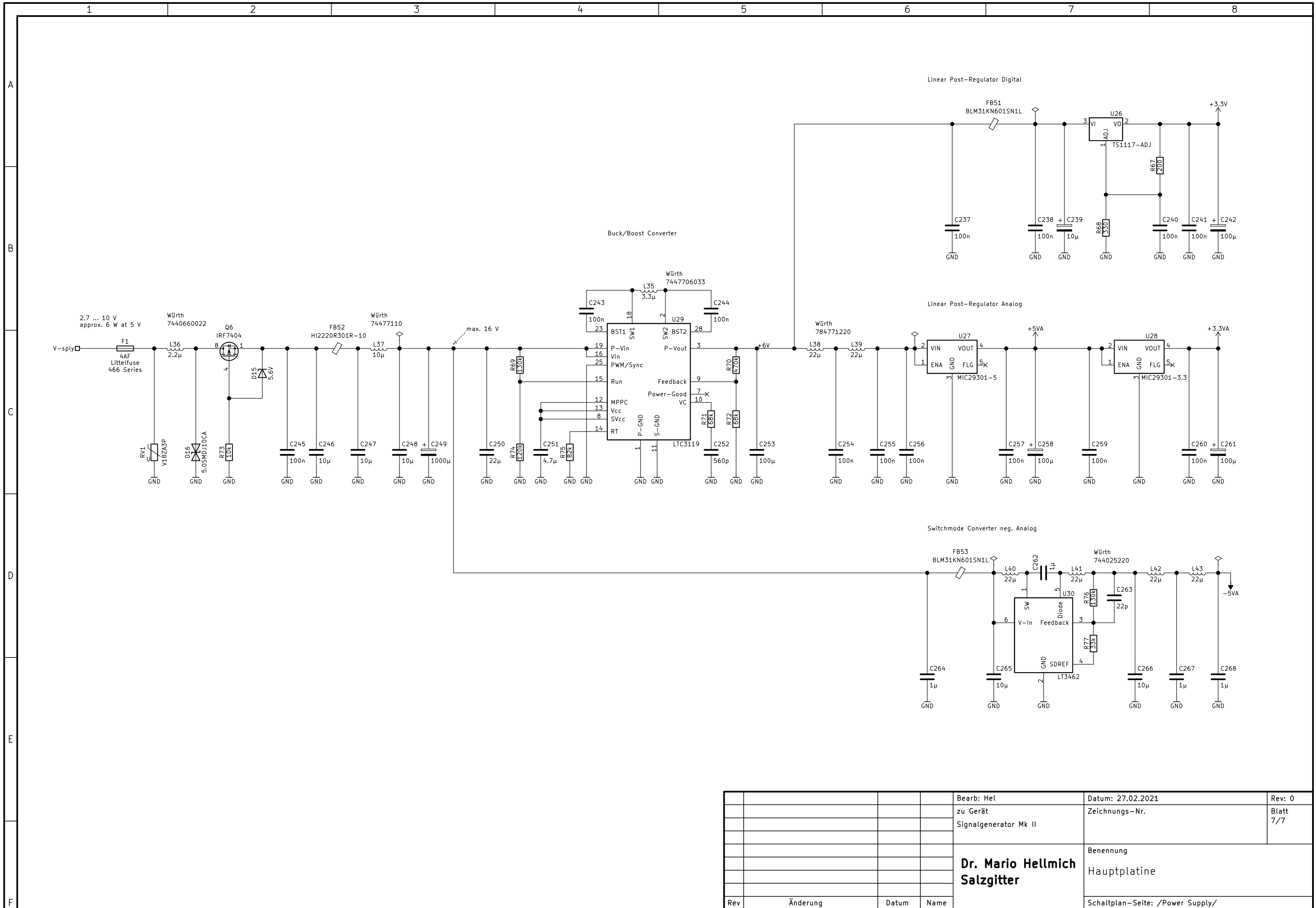

				Bearb: Hel	Datum: 27.02.2021	Rev: 0
				zu Gerät	Zeichnungs-Nr.	Blatt
				Signalgenerator Mk II		7/7
				Dr. Mario Hellmich	Benennung	
				Salzgitter	Hauptplatine	
Rev	Änderung	Datum	Name	Schaltplan-Seite: /Power Supply/		